

Processeur a bois de chauffage NorthForest T29FHC

T29FHC



NORTHFOREST

POWER EQUIPMENT



Manuel

Avertissement

Remarque : Toute modification apportée au processeur annulera toute garantie

Cet appareil est conçu pour n'avoir qu'un seul opérateur au moment de son fonctionnement.

Lisez ce manuel.

Des blessures graves ou la mort peuvent survenir si les consignes de sécurité ne sont pas respectées.

Périodiquement vous devez inspecter attentivement tous les composants du processeur et assurez-vous que tous les boulons extérieurs sont serrés et qu'il n'y a aucune fuite de fluide hydraulique

Fonctionnement correct de la machine à bois de chauffage

1. Préréglez la longueur de coupe à l'aide de la barre de mesure, desserrez les 2 boulons et faites glisser la barre dans la bonne position, resserrez les boulons.
2. Chargez une bûche sur le socle de bûche et glissez-la dans le processeur jusqu'à ce que l'extrémité de la bûche touche la barre de mesure.
3. Ouvrez le robinet pour démarrer l'écoulement de l'huile de bar.
4. Tirez la poignée de la barre de scie vers le bas pour engager la chaîne.
5. Tirez doucement la poignée de la barre de scie vers le bas avec la chaîne en marche et coupez le bois.
6. Lorsque vous tirez la barre de scie vers le bas et que la scie est sur le point de couper à travers la bûche, vous remarquerez une tension sur la barre lorsque le câble pour engager le vérin commence à être activé, continuez à tirer la lame de scie vers le bas jusqu'à ce que la coupe soit terminée.
7. La pièce coupée tombera dans la zone de la fendeuse, soulevez la poignée de la barre de scie et le bélier s'engagera.
8. Une fois que la bûche a été poussée à travers la fendeuse, le vérin se rétracte automatiquement.
9. Répétez les étapes ci-dessus, lorsqu'un morceau de billot doit être coupé, assurez-vous de couper le morceau court de sorte que le morceau le plus long soit sur le pont de bûches, cela éloigne les mains de la chaîne en mouvement.
10. Des accidents graves peuvent survenir lorsque d'autres personnes sont autorisées à l'intérieur de la zone de travail.
11. Il est recommandé d'avoir une zone de travail sécuritaire d'un rayon d'au moins 7 mètres (20 pi).

12. Gardez toutes les personnes non essentielles hors de la zone de travail pendant l'utilisation du processeur.
13. Assurez-vous que les mains sont à l'écart des zones à risque d'écrasement.
14. Dégagez le bois fendu de la zone de travail.

Entretien

Avant d'effectuer l'entretien, le processeur abois de chauffage doit être placé en mode d'entretien.

- 1.) Coupez le moteur.
- 2.) Déplacez la poignée de la barre de scie vers le bas et vers le haut plusieurs fois pour relâcher la pression hydraulique.

Après avoir effectué l'entretien, assurez-vous que tous les protecteurs, écrans et dispositifs de sécurité sont remis en place.

Le non-respect de cet avertissement peut entraîner des blessures graves.

Reportez-vous au manuel du propriétaire du moteur pour l'entretien du moteur.

Le non-respect de l'entretien régulier annulera la garantie

N'utilisez que de l'huile hydraulique de la série AW32, l'utilisation de toute autre huile annulera toutes les garanties

Vérifiez les points suivants chaque fois que le processeur est utilisé

| Quoi | Comment |
|-----------------------|--|
| Tuyaux | Inspectez les treillis métalliques exposés et les fuites. Remplacez tous les tuyaux usés ou endommagés avant de démarrer le moteur |
| Raccords hydrauliques | Inspectez les fissures et les fuites. Refermez ou remplacez tous les raccords endommagés avant de démarrer le moteur |
| Écrous et boulons | Vérifiez visuellement qu'il n'y a pas de boulons desserrés |
| Pièces mobiles | Dégagez les débris |
| Vallée de Ram | Nettoyez la sciure de bois de la zone du curseur après chaque utilisation pour éviter tout blocage possible |
| Graisse | Lubrifiez légèrement le curseur du vérin et le réglage de la longueur de la bûche à chaque utilisation |

| | |
|----------------|---|
| Chaîne | Vérifiez que la chaîne de scie est tranchante et que la tension est correcte |
| Huile de barre | Assurez-vous que le réservoir d'huile du bar est plein |
| Convoyeur | Si la bande transporteuse n'est pas centrée sur les poulies, utilisez des boulons de réglage pour corriger la position de la courroie |

Maintenance de 10 heures – toutes les 10 heures de fonctionnement

NB : L'huile moteur Kohler doit être changée après les 5 premières heures (reportez-vous au manuel du moteur)

| | |
|-------------------|---|
| Écrous et boulons | Serrez et serrez tous les boulons, y compris les supports de moteur |
| Graisse | Graisse 3 roulements de convoyeur |
| Graisse | Graissage des moyeux de roue |
| Graisse | Rouleaux de bûches |
| Huile moteur | Vérifier le niveau et la propreté Utilisez de l' huile 5/30 ou comme recommandé dans le manuel du moteur |
| Huile hydraulique | Vérifiez le niveau et la propreté Utilisez uniquement l' huile hydraulique de la série AW32 |
| Filtre à air | Vérifiez et nettoyez le filtre à air du moteur si nécessaire |

Ajustement interrupteur de Huilier automatique de lame

Toujours vérifier le bon fonctionnement du système avant utilisation



Réglages Fig.1



N.B. :

interrupteur doit toujours être enfoncé complètement avec le lame de scie en position haute lorsque l'appareil ne fonctionne pas, sinon la batterie se déchargera.

Déconnecter pour le remisage

Le bras d'engagement de la chaîne de scie est utilisé pour contrôler le moment où la chaîne commence à tourner. Il s'agit d'une soupape marche/arrêt, lorsque le bras d'engagement est en position haute, la tête du boulon du levier touche le boulon de la vanne, (Fig. 1) l'Interrupteur de lubrification automatique ouvre lorsque le bras d'engagement est tiré vers l'avant, permettant à la vanne de se déplacer automatiquement en position marche, démarrant le moteur de la scie.

Le câble d'engagement du vérin est utilisé pour engager le vérin à la fin du processus de sciage, le câble doit être ajusté de sorte que lorsque la barre de scie est à sa position la plus basse, le bras de la soupape d'engagement du vérin soit tiré vers la gauche. Si le câble est trop serré, il s'étirera et éventuellement s'effiloche ou se cassera, s'il est trop lâche, le bras ne bougera pas assez pour engager le vérin.



Si l'interrupteur d'arrêt d'urgence est enfoncé, tournez lentement le bouton rouge jusqu'à ce qu'il se mette en position de marche.

T29FHC



NB : assurez-vous de vérifier ces deux réglages de temps en temps.

S'ils ne sont plus réglés, **Serré les boulons des support d'arrêt après chaque maintenance hebdomadaire.** le cycle du vérin sera défectueux si les ajustements se déplace.

Fig. 7



En revenant à la position d'origine, si le vérin frappe fort, et cale le moteur ou traîne le moteur, desserrez-les Et remettre en place a fin que le cycle soit normal.

2 à 13 mm à l'avant du couvercle de la RAM et faites glisser le support vers la droite, lors de l'ajustement, la face de la RAM doit dépasser de 1 à 2 mm du corps du processeur bleu, si la face se trouve à l'intérieur du métal du corps du processeur, ajustez le support plus à droite jusqu'à ce qu'il soit uniforme ou légèrement saillant du corps.

Fig. 8

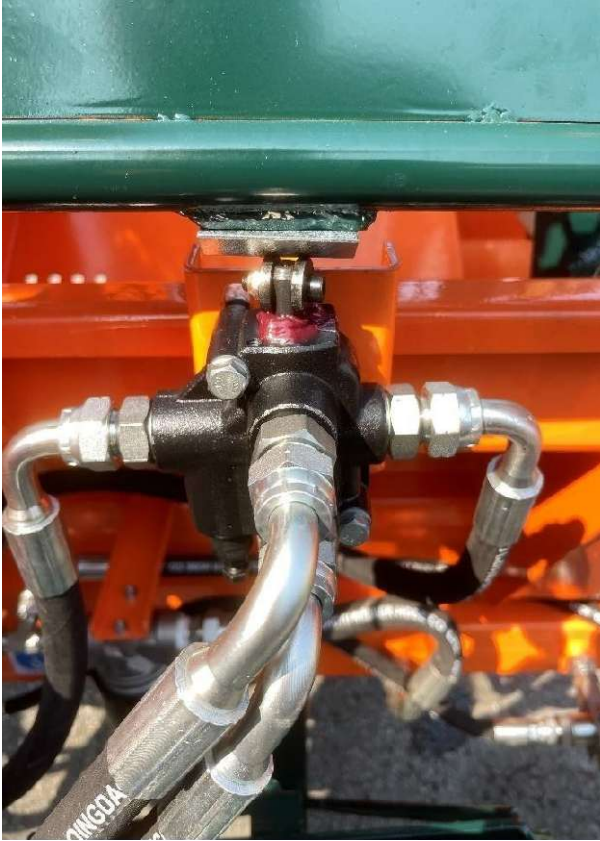

La soupape de dérivation hydraulique à l'arrière du couvercle de sécurité du répartiteur/tronçonneuse met le circuit hydraulique de la tronçonneuse et de l'enfoncement dans la dérivation lorsque la cage est ouverte et qu'ils ne peuvent pas fonctionner. Lorsque la cage est fermée, cette soupape doit être complètement enfoncée ou une dérivation partielle se produira et vous aurez moins de vitesse de scie et de puissance de bélier. Assurez-vous d'avoir cette valve graissée à tout moment.

T29FHC



Fig. 9 Vanne du convoyeur

position fermé

: gardez toujours la valve en position fermé au démarrage de l'unité.



position ouverte

Fig. 10

Cette soupape située à l'arrière, côté moteur du processeur, contrôle le débit d'huile vers le convoyeur ou le circuit hydraulique secondaire.

Fig. 10

T29FHC



Fig. 12 Sortie hydraulique

Ces connecteurs peuvent être utilisés avec les table de chargement et des monte billot

Ajustements de la chaîne d'alimentation

La chaîne d'alimentation nécessite des ajustements de temps en temps et la tension doit être juste suffisante pour que la chaîne dégage les sections inférieures du plateau. Pas trop serré, assurez-vous également que la chaîne est toujours graissée.



T29FHC

Valve de lubrification automatique.

C'est la position de fermeture . Assurez-vous de l'ouvrir lors de l'utilisation !



T29FHC

Soupape de débit pour descente de scie à chaîne.

Cette vanne est réglée sur 1/2 tour à 1 tour. Il ajustera la vitesse de descente de votre lame. La plupart du temps, vous devriez passer de lent à rapide en 1 1/2 tour.



Ajustement valve de debit descente de la scie et du grappin

(DROITE) il s'agit d'ajuster le débit de vitesse sur **le grappin**. Ils sont réglés en usine, mais parfois ils nécessitent un ajustement de temps en temps. Tournez dans le sens des aiguilles d'une montre pour ajouter de la vitesse et force au grappin, Attention ne pas faire appliquer trop de pression au grappin cela entrainera des bris au soudures du plateau. Pas plus que 75 lbs de pression est recommandé .



VANNES DE DÉBIT INDÉPENDANTES :

(GAUCHE) il s'agit d'ajuster la pression maximale **DE LA BARRE DE SCIE**. Ne pas touché appelez votre détaillant ou NorthForest 819-679-2284

T29FHC

VANNE DE MOTEUR D'ENTRAÎNEMENT DE SCIE.

Il s'agit d'ajuster la position UP à votre lame de scie. Cette soupape démarrera le moteur de votre scie lorsqu'il est en position verticale. Assurez-vous qu'il y a de la graisse à tout moment à l'intérieur de la buse

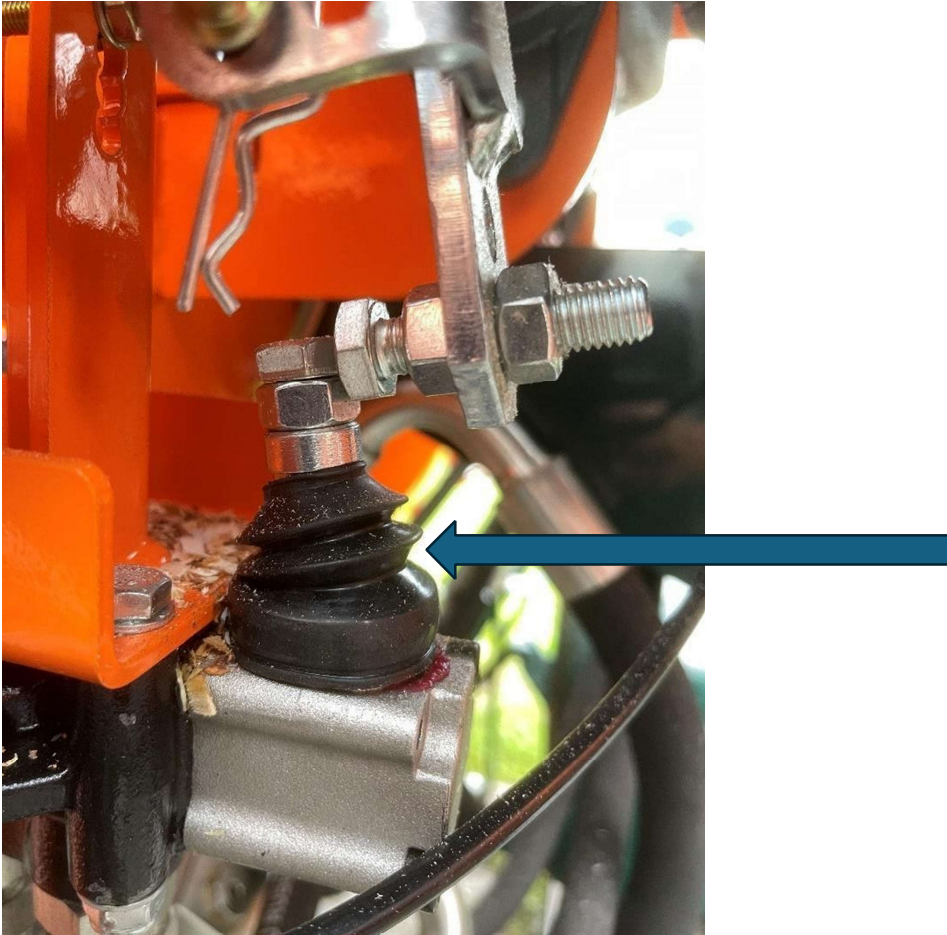

FIG 18 :



l'huile hydraulique doit être toujours pleine.
Sur cette photo il faut ajouté de l'huile AW32.

FIGURE 20

SUPPORT DE TRONÇONNEUSE :

Le système est très similaire à une tronçonneuse standard, 2 boulons de 13 mm pour le bloc et 1 hexagonal de 5 mm pour le tendeur.

Assurez-vous qu'il n'est pas trop serré et, lors du remontage, nettoyez et veillez à placer le boulon de la même taille en place. (**Attention celui près du pignon est plus court**)



Spécification:

| | |
|---------------------------|-----------------------------|
| Modèle | NF-T29FHC |
| Moteur | KOHLER C-440 |
| Force de fendage maximale | 14 A 16.5HP selon le moteur |

T29FHC



| | |
|--|----------------------------|
| Bar | 22pouces NorthForest |
| Chaîne | Oregon 75LPX0077G |
| Capacité d'huile hydraulique | 28 litres AW32 |
| Longueur maximale de la bûche (coupée) | 21 po |
| Diamètre maximal de la bûche | 20po |
| Capacité de la pompe | 2 pompe combiné 10GPM/7GPM |
| Moteur de scie | Parker 6000RPM |
| Convoyeur | 10 pouce par 265 pouces |
| Pompe de convoyeur | |
| Coupleur de remorque | 2" |
| Course max du vérin hydraulique | 21 po |
| Temps de cycle | 8 secondes |
| Vitesse de remorquage maximale | 45 km/h |

Le fabricant se réserve le droit d'apporter des améliorations à la conception et/ou des modifications aux spécifications à tout moment sans encourir aucune obligation de les installer sur les unités précédemment vendues.

Remarque : Toute modification apportée au processeur annulera toute garantie

Équipement North Forest
 160 Pomerleau , Magog Qc,
 Canada

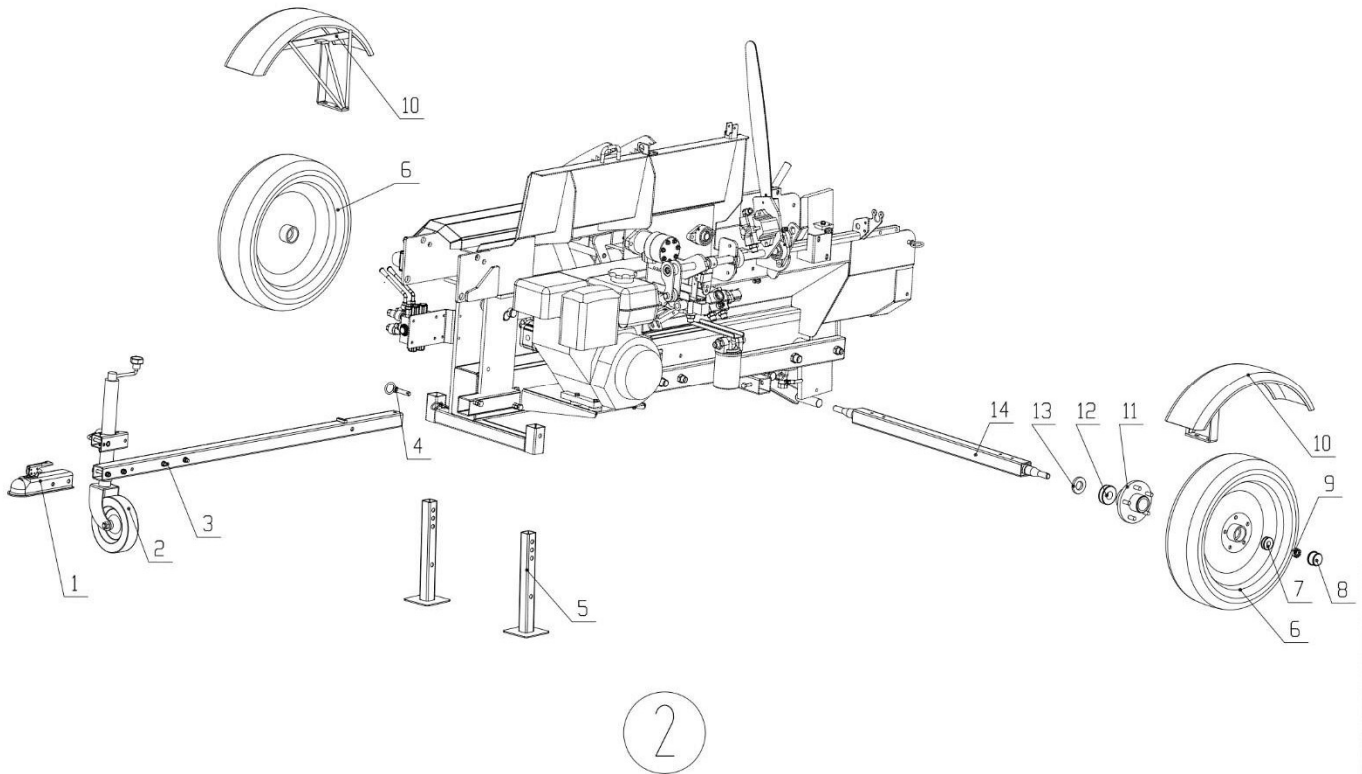

2

| | | |
|---|--------------|---|
| 1 | head cover | 1 |
| 2 | guide wheel | 1 |
| 3 | towing bar | 1 |
| 4 | leg shaft | 1 |
| 5 | leg | 2 |
| 6 | 13inch wheel | 2 |

| | | |
|----|---------------|---|
| 7 | bearing 11949 | 2 |
| 8 | wheel cap | 2 |
| 9 | nut | 2 |
| 10 | fender | 2 |
| 11 | shaft head | 2 |
| 12 | bearing 67049 | 2 |
| 13 | seal | 2 |
| 14 | wheel axle | 1 |

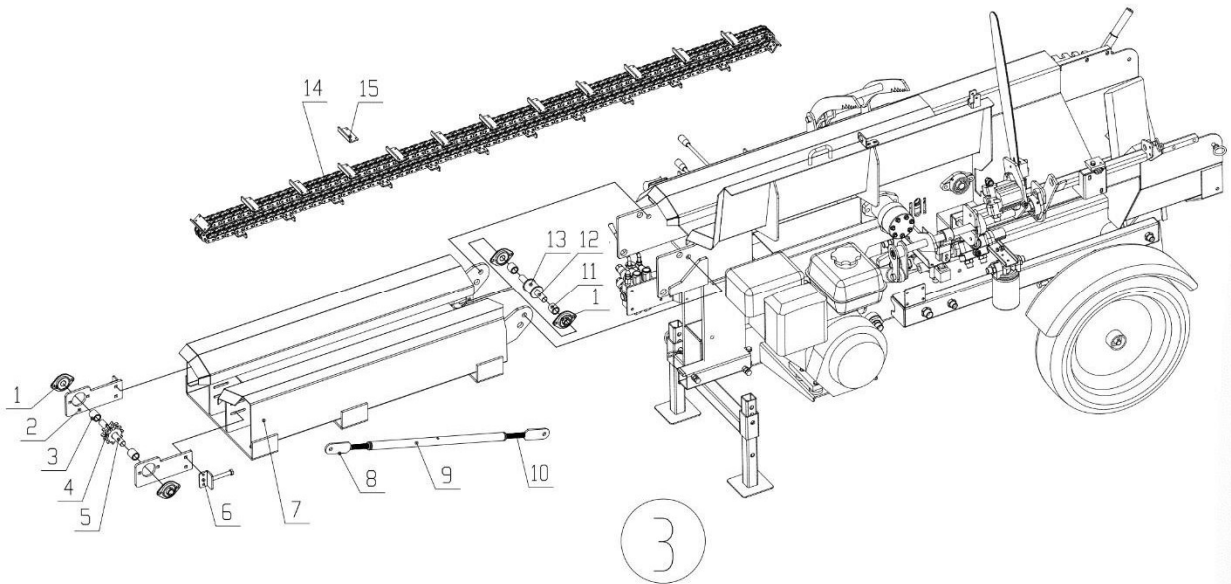

| | | |
|----|------------------------|----|
| 1 | bearing 204 | 4 |
| 2 | bearing seat plate | 2 |
| 3 | sprocket wheel sleeve | 2 |
| 4 | sprocket wheel | 1 |
| 5 | sprocket wheel shaft | 1 |
| 6 | seat | 2 |
| 7 | infeed | 1 |
| 8 | left pull bar | 1 |
| 9 | infeed supporting bar | 1 |
| 10 | right pull bar | 1 |
| 11 | auxiliary wheel sleeve | 2 |
| 12 | auxiliary wheel shaft | 1 |
| 13 | auxiliary wheel | 1 |
| 14 | infeed chain | 1 |
| 15 | chain plate | 24 |

T29FHC

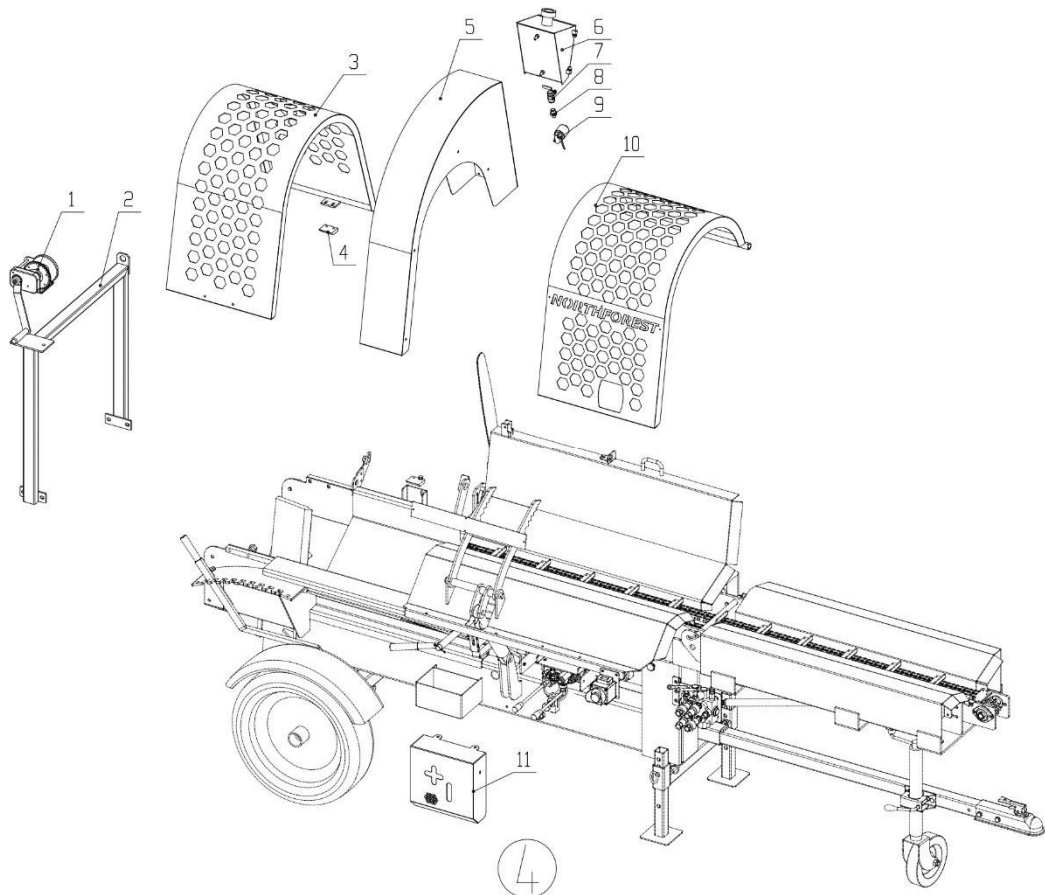

T29FHC



| | | |
|----|---------------------------|---|
| 2 | winch fixing frame | 1 |
| 3 | left cover | 1 |
| 4 | CHG2 valve block | 1 |
| 5 | chainsaw cover | 1 |
| 6 | lubrication oil tank | 1 |
| 7 | 3/8 ball valve | 1 |
| 8 | screw joint G3/8-G1/4 | 1 |
| 9 | valve | 1 |
| 10 | right cover | 1 |
| 11 | valve cover | 1 |
| 1 | conveyor connecting plate | 2 |
| 2 | bearing UCF204 | 3 |
| 3 | hopper plate | 1 |
| 4 | conveyor rubber plate | 1 |
| 5 | fixing plate | 1 |
| 6 | hopper | 1 |
| 7 | roller B | 1 |
| 8 | connecting sleeve | 1 |
| 9 | motor BMP160 | 1 |
| 10 | hopper leg | 1 |
| 11 | hopper leg shaft | 1 |
| 12 | hopper shaft | 1 |
| 13 | rail wheel | 2 |
| 14 | tube | 2 |

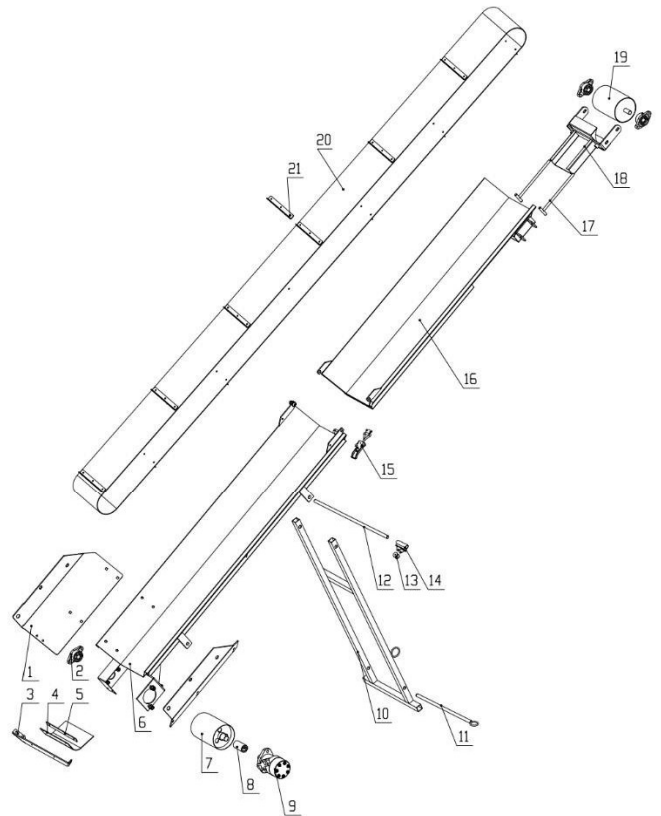
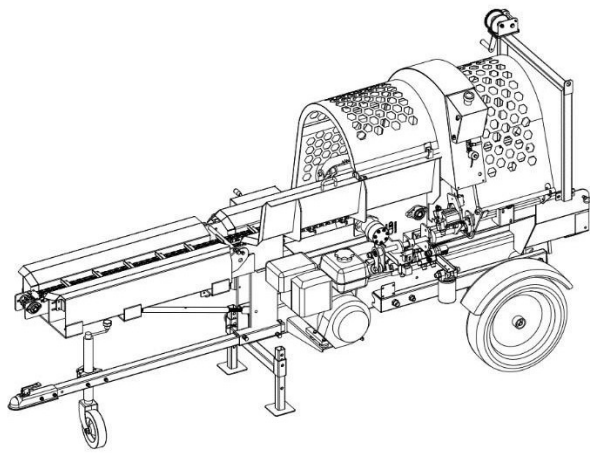

5

| | | |
|----|---------------------------|----|
| 1 | conveyor connecting plate | 2 |
| 2 | bearing UCF204 | 3 |
| 3 | hopper plate | 1 |
| 4 | conveyor rubber plate | 1 |
| 5 | fixing plate | 1 |
| 6 | hopper | 1 |
| 7 | roller B | 1 |
| 8 | connecting sleeve | 1 |
| 9 | motor BMP160 | 1 |
| 10 | hopper leg | 1 |
| 11 | hopper leg shaft | 1 |
| 12 | hopper shaft | 1 |
| 13 | rail wheel | 2 |
| 14 | tube | 2 |
| 15 | lock | 1 |
| 16 | hopper 2 | 1 |
| 17 | adjusting rod | 2 |
| 18 | adjusting seat | 1 |
| 19 | roller A | 1 |
| 20 | conveyor belt 6800*250*3 | 1 |
| 21 | conveyor zinc plate | 12 |

Équipement Forestier NorthForest

Cet équipement est livré avec une garantie de 12 mois contre les défauts du fabricant et exclut les pièces d'usure. S'il s'avère qu'un produit ou une pièce est défectueux dans les 12 mois suivant la date d'achat, en raison d'une fabrication et/ou d'un matériau inappropriés, nous le remplacerons

Nous le réparerons exclusivement chez les concessionnaires NorthForest.

à la discrétion, cette pièce ou ce produit sans frais pour vous, à l'exclusion des frais de transport.

Éléments non couverts :

Pièces d'usure - y compris la barre de scie, la chaîne de scie, le pignon d'entraînement, l'accouplement et les caoutchoucs Lovejoy, le câble de vérin, les pneus, les roulements, etc.

(Bande transporteuse (convoyeur - n'inclut pas les déchirures ou les déchirures)

Le moteur est garanti séparément par le fabricant du moteur Kohler La garantie commence à la date de vente et est garantie par NorthForest à l'acheteur d'origine uniquement. Cette garantie ne couvre pas les articles qui ont été endommagés par un accident, une altération, un abus ou une lubrification inappropriée.

Annulation de la garantie

Toute modification non autorisée annule la garantie, y compris, le soudage, la modification du moteur, la modification de la pompe et du système hydraulique. La garantie est annulée si l'utilisateur enfreint les instructions de montage et/ou d'utilisation et d'entretien.

Équipement forestier North Forest . ne sera en aucun cas responsable des dommages ou dépenses accessoires ou consécutifs de quelque nature que ce soit, y compris, mais sans s'y limiter, le coût de la location de l'équipement, la perte de bénéfices ou le coût de l'embauche de services pour effectuer des tâches normalement effectuées par l'équipement.

Équipement forestier North Forest. L'obligation en vertu de cette garantie sera exclusivement limitée à la réparation ou au remplacement (à la discrétion de North Forest Power Equipment) des produits qui sont déterminés par North Forest Power Equipment. être défectueux à la livraison F.A.B. (fret de retour payé par le client) North Forest Power Equipment, et lors de l'inspection North Forest Power Equipment. Cette garantie ne s'applique pas aux défauts dus, directement ou indirectement, à une mauvaise utilisation, à un abus, à une négligence, à des accidents, à des réparations non autorisées, à des modifications, à un manque d'entretien, à des catastrophes naturelles ou à des articles qui seraient normalement consommés ou nécessiteraient un remplacement en raison de l'usure normale. En aucun cas, North Forest Power Equipment ne sera responsable du décès, des blessures corporelles ou matérielles, ou des dommages résultant de l'utilisation de ses produits. Équipement électrique North Forest. n'émet pas de crédits ou de remboursements sur les produits achetés directement auprès d'un distributeur ou d'un revendeur.